



Präzisions-Schraubstöcke von SMW-AUTOBLOK

Vorteile:

- Hohe und gleichbleibende Spannkraft
- Maximale Steifigkeit des Grundkörpers
- Höchste Präzision und Genauigkeiten
- Wirtschaftlichkeit und Flexibilität

Das breite Zubehörprogramm ermöglicht zudem den universellen Einsatz der Schraubstöcke. Auch randnahes Spannen mit SinterGrip Spanneinsätzen ist im Standard möglich.

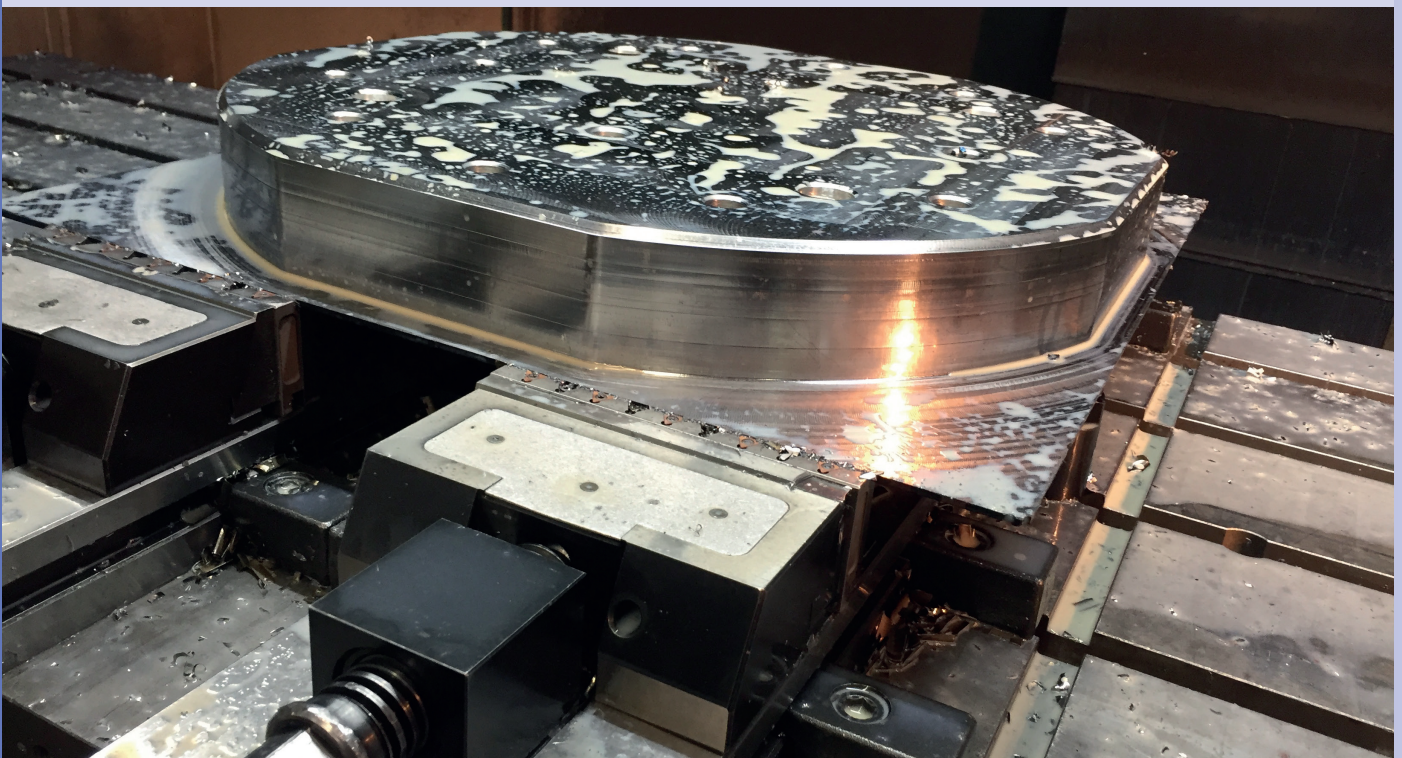

Präzisions-Schraubstöcke

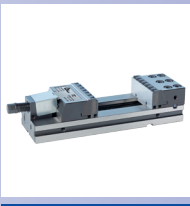

Seite 144

TCi

Präzisions-Schraubstock

- Schnell-Voreinstellung der Betätigungsbacke
- Niederzugbacken
- Backen zur Spannung mit SinterGrip Spanneinsätzen
- Paralleleisten Schnellwechsel CLAK-System
- Umfangreiches Zubehörprogramm



Seite 151

TTi

NC Hochdruckspanner

- Mit Präzisions-Kraftverstärker
- Hohe Spannkraften
- Einfache und schnelle Reinigung
- Umfangreiches Zubehörprogramm
- Spannkraft Voreinstellung (5 Stufen)

TCi Präzisions-Schraubstock

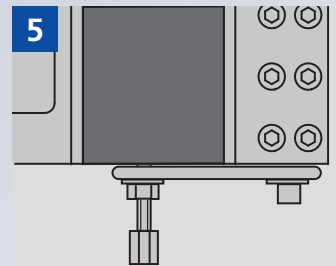
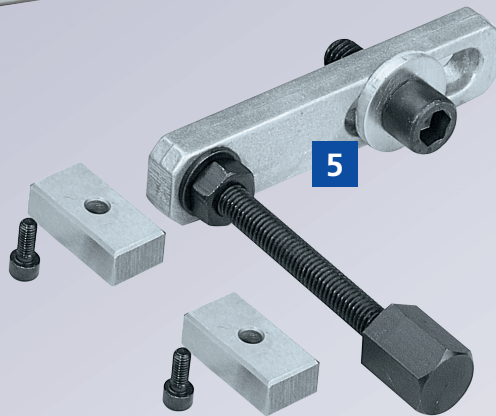
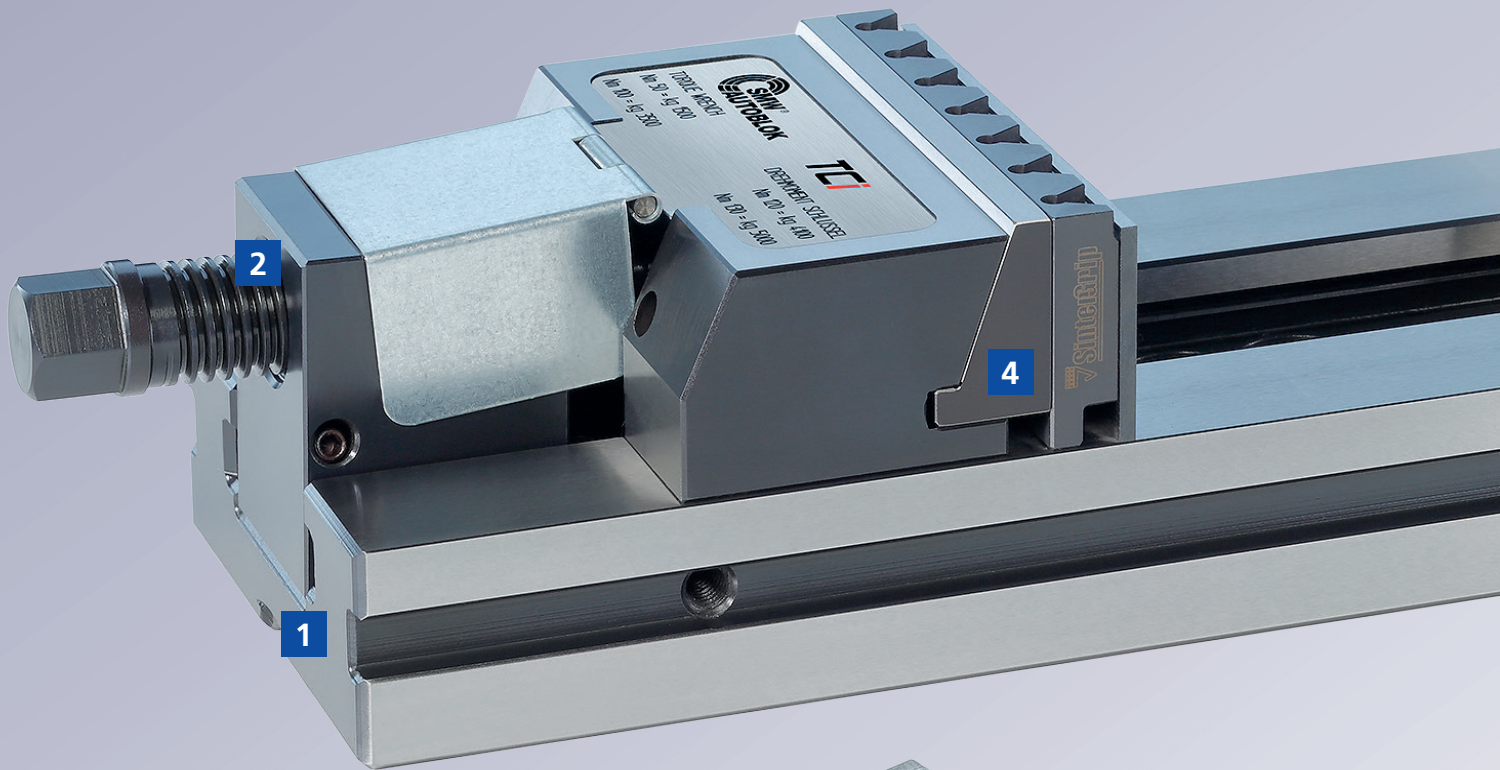

Seitlicher Werkstückanschlag

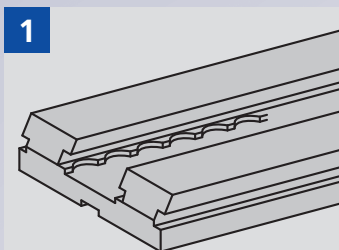

Patentierte Schnellverstellung der Verstellbacke

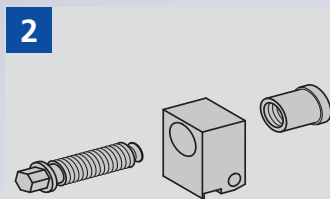

Spannblock für Trapezdruckspindel mit reibungsmindernder Bronzegehwindebochse

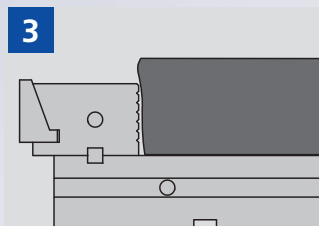

Fixbacke als Wendebacke um 180° gedreht mit geriffelter Spannseite für Rohteile

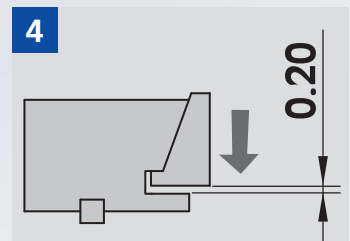

Niederzugbacken (Niederzug deaktivierbar)

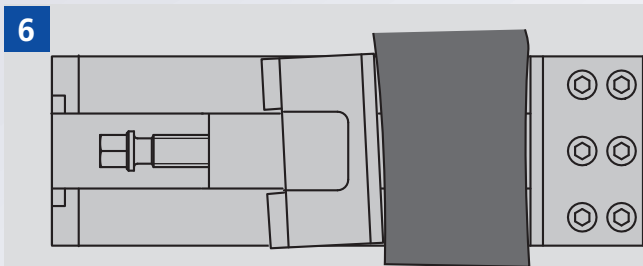
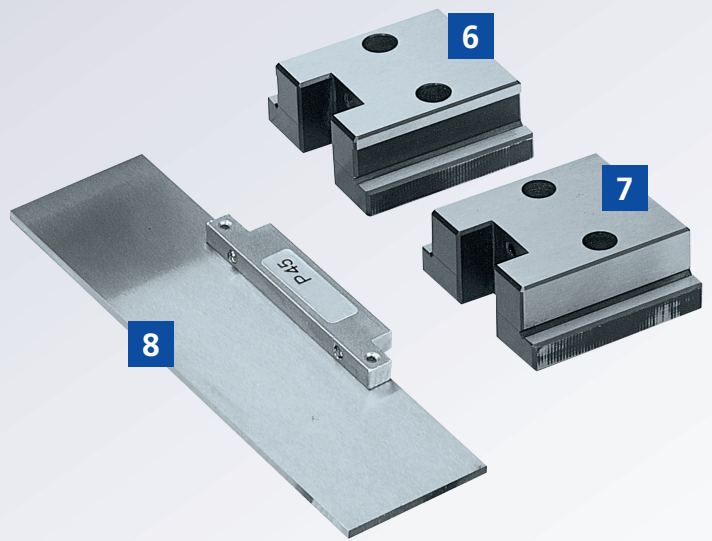
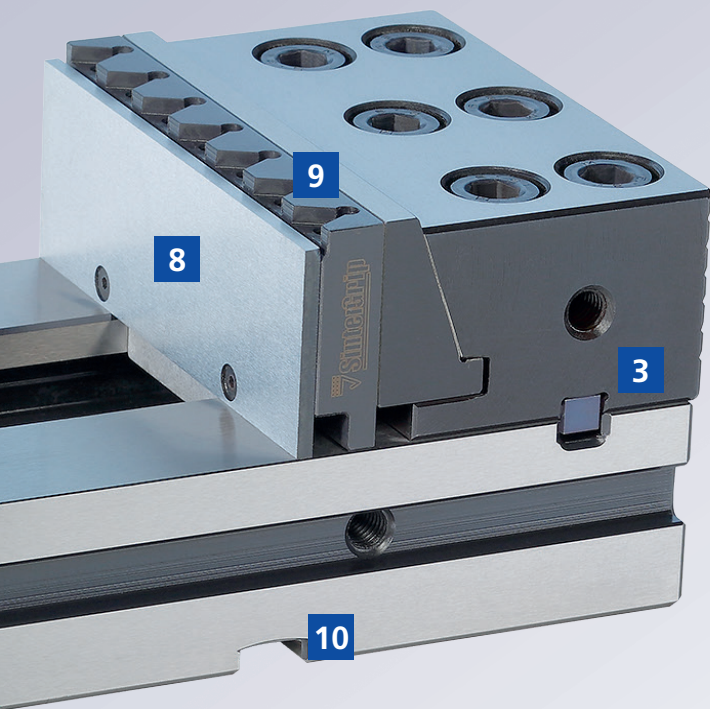

6
Pendelschlitten zum Spannen von nicht parallelen Werkstücken

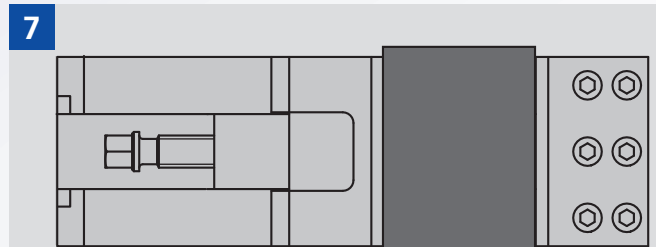

7
Geführter Schlitten für Standardanwendungen

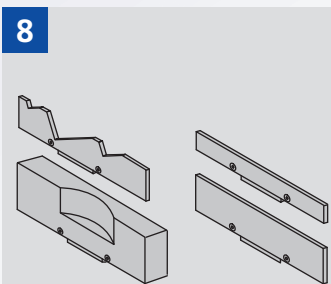

8
CLAK-System modulare Schnellwechselferaleisten

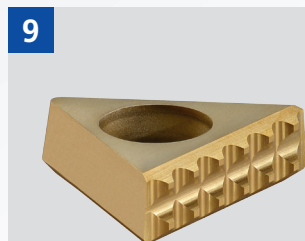

9
Backen für Spanneinsätze SinterGrip

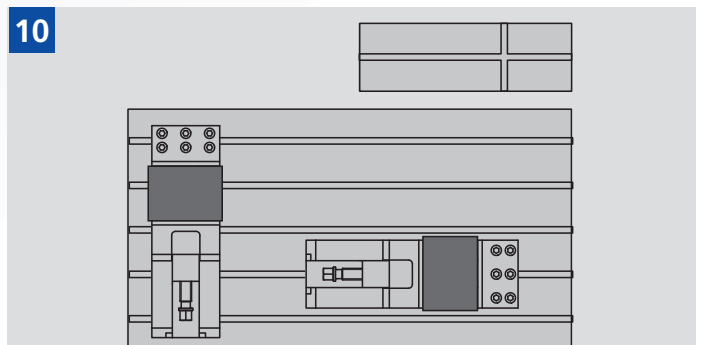

10
Präzise Längs- und Quernuten für die Positionierung auf dem Maschinentisch mittels Passnutensteine

- Schnell-Voreinstellung der Betätigungsbacke
- Niederzugbacken mit SinterGrip

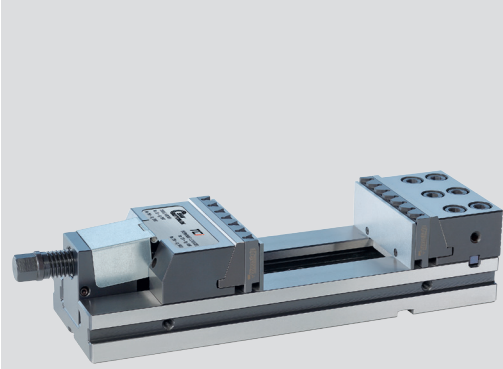

Anwendung/Kundennutzen

- Präzisions-Schraubstock
- Schnell-Voreinstellung der Betätigungsbacke
- Niederzugbacken mit Möglichkeit die Backen ohne Niederzug (Wendebacken) zu verwenden, zur Rohteilspannung OP 10
- Einfache und schnelle Reinigung
- Maximale Flexibilität durch umfangreiches Zubehörprogramm

Technische Merkmale

- 3 unterschiedliche Backenbreiten
- Niederzugbacken (0.2 mm), 180° gewendet mit geriffelter Spannseite für OP 10
- Paralleleisen mit Schnellwechsel „CLAK-System“ siehe Seite 150
- Optional: Schnittstelle für Nullpunktspannsystem APS 140 (auf Anfrage)

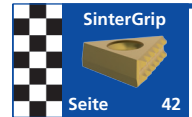

Lieferumfang

TCi Präzisions-Schraubstock mit Spannschlüssel, Niederzugbacken, Backen für SinterGrip Spanneinsätze, Seitenanschlag, Schutzabdeckung für Spindel, Paralleleisen mit Schnellwechsel „CLAK-System“, Pendelschlitten, 1 Paar Passnutensteine, Verpackungskiste

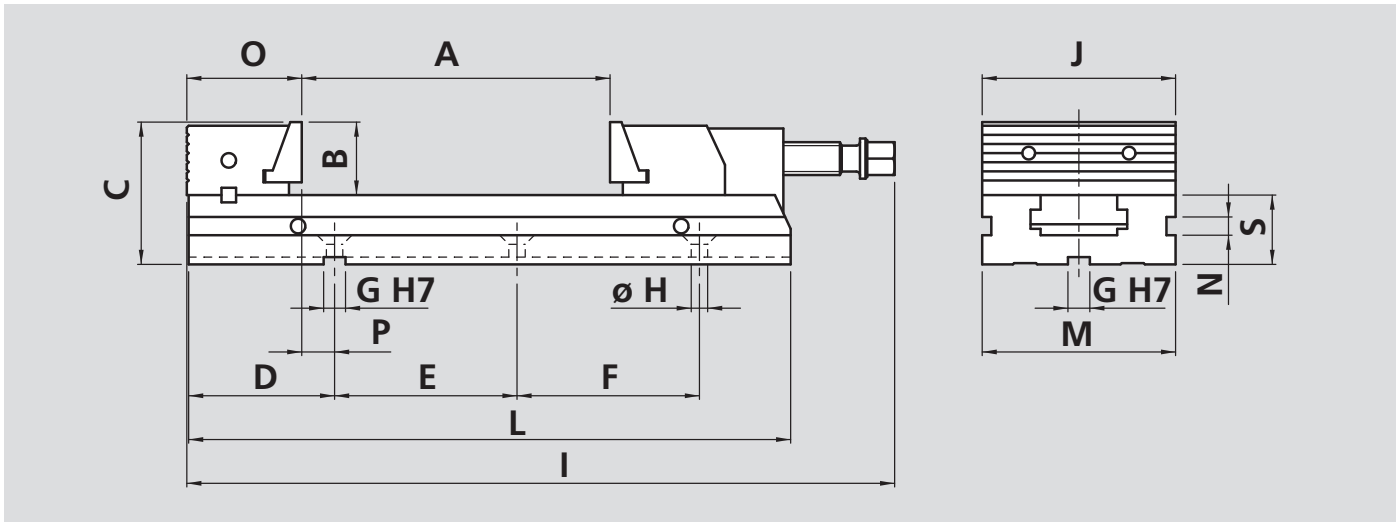

Bestellübersicht

Typ	Id.-Nr.	A	B	C	D	E	F	G	H	I	J	L	M	N	O	P	S	Gewicht kg
TCi 110x100	465000	100	40	78	80	150	-	12	9	338	110	280	110	10	63	18	38	11.5
TCi 110x150	465001	150	40	78	80	100	100	12	9	388	110	330	110	10	63	18	38	12.5
TCi 150x200	465002	200	50	98	114	200	-	18	12.5	481	150	413	150	13	85	30	48	27
TCi 150x250	465003	250	50	98	114	100	150	18	12.5	531	150	463	150	13	85	30	48	29
TCi 150x300	465004	300	50	98	114	100	100	18	12.5	588	150	520	150	13	85	30	48	31.5
TCi 200x300	465005	300	70	138	149	200	200	18	12.5	697	200	610	200	15.5	123	27	68	78
TCi 200x400	465006	400	70	138	149	150	150	18	12.5	797	200	710	200	15.5	123	27	68	86

Sonderlängen auf Anfrage.

- Schnell-Voreinstellung der Betätigungsbacke
- Modulares System

Spannkraft Diagramm

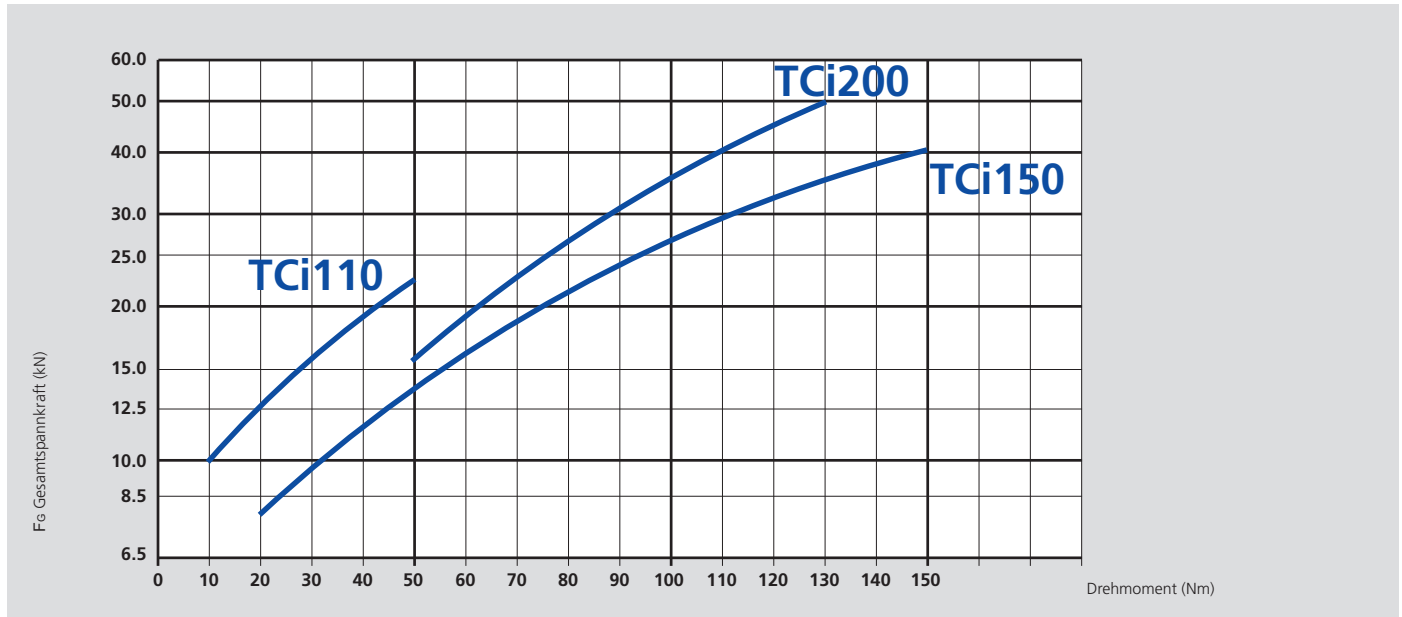

Form-, Lage- und Maßtoleranzen für alle Präzisions-Schraubstöcke TCI

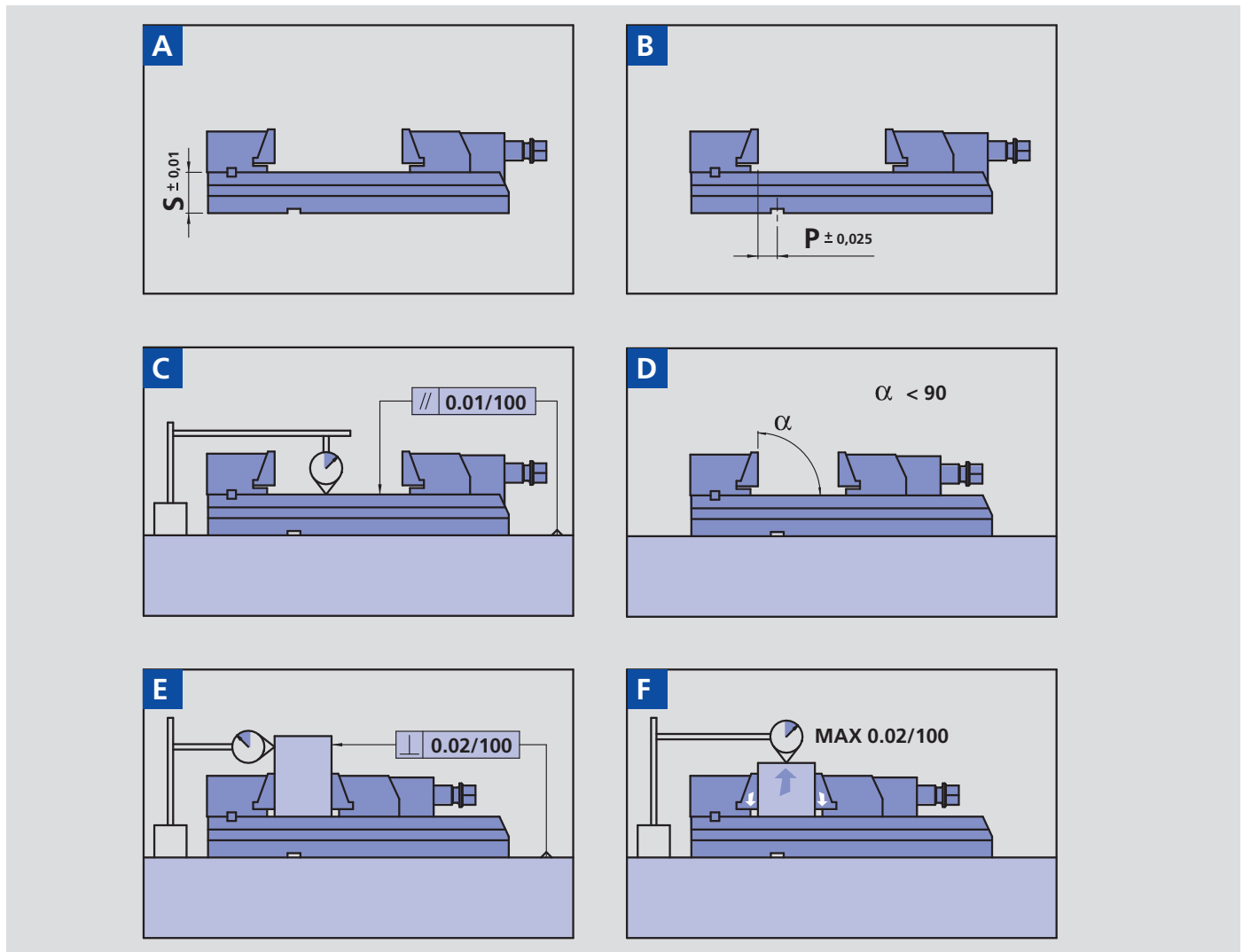

- Zubehör
- Backen

TCi Spannbacken für SinterGrip Spanneinsätze

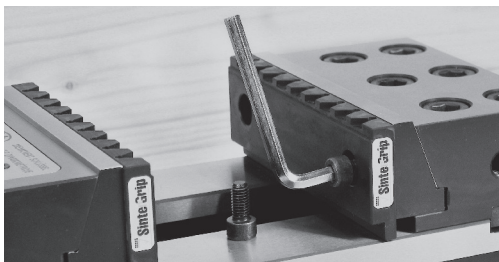

Typ	Id.-Nr.
TCi 110	465010
TCi 150	465011
TCi 200	465012

bestehend aus:
2 Stück Spannbacken

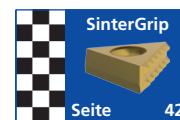

TCi Niederzug Spannbacken glatt



Typ	Id.-Nr.
TCi 110	465013
TCi 150	465014
TCi 200	465015

bestehend aus:
2 Stück Spannbacken

TCi Niederzug Spannbacken geriffelt

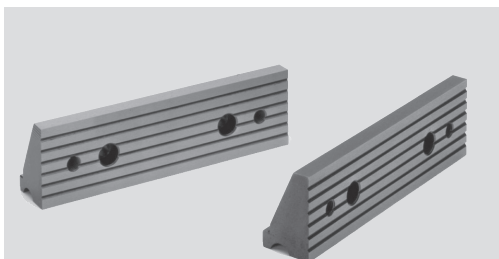

Typ	Id.-Nr.
TCi 110	465016
TCi 150	465017
TCi 200	465018

bestehend aus:
2 Stück Spannbacken

TCi Drehmomentschlüssel



Typ	Id.-Nr.
TCi 110	465019
TCi 150	465020
TCi 200	465021

- Zubehör
- Befestigung

TCi Fixbackenträger für Doppelspannung (Verlängerung)

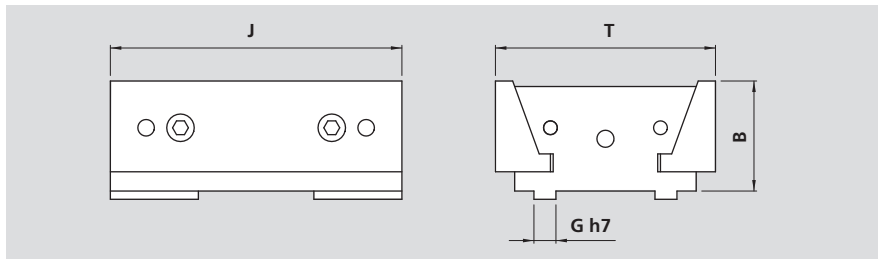
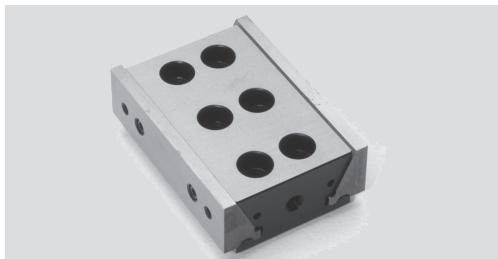

Typ	Id.-Nr.	B mm	G mm	J mm	T mm	Gewicht kg
TCi 110	465022	40	8	110	80	2.2
TCi 150	465023	50	12	150	108	5
TCi 200	465024	70	14	200	194	11.6

Spannpratzen (1 Paar) mit Spanschraube und T-Nutenstein

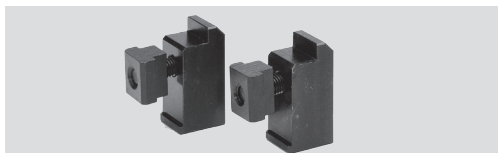

Typ	Id.-Nr. / Nutbreite					
	12 mm	14 mm	16 mm	18 mm	20 mm	22 mm
TCi 110	465025	465026	465027	465028	465029	465030
TCi 150	465031	465032	465033	465034	465035	465036
TCi 200	465037	465038	465039	465040	465041	465042

T-Nutensteine (1 Paar) mit Spanschraube

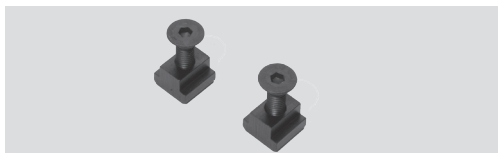

Typ	Id.-Nr. / Nutbreite					
	12 mm	14 mm	16 mm	18 mm	20 mm	22 mm
TCi 110	465043	465044	465045	465046	465047	465048
TCi 150	465049	465050	465051	465052	465053	465054
TCi 200	465055	465056	465057	465058	465059	465060

Passnutensteine (1 Paar)

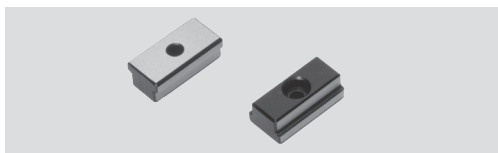

Typ	Id.-Nr. / Nutbreite					
	12h6 mm	14h6 mm	16h6 mm	18h6 mm	20h6 mm	22h6 mm
TCi 110	-	465061	465062	465063	465064	465065
TCi 150	465066	465067	465068	-	465070	465071
TCi 200	465072	465073	465074	-	465076	465077

- Zubehör
- Paralleleisen für Schnellwechsel CLAK-System

Set 6 Paar Paralleleisen für Schnellwechsel CLAK-System

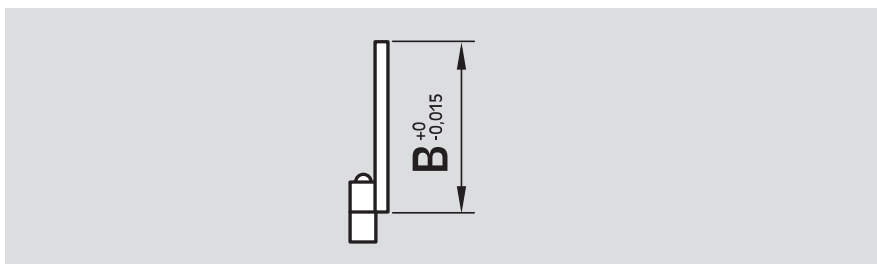

Typ	Id.-Nr.	B						
		mm	mm	mm	mm	mm	mm	mm
TCi 110	465080	10	15	20	25	30	35	
TCi 150	465081	20	25	30	35	40	45	
TCi 200	465082	20	30	40	50	60	65	

Set 10 Paar Paralleleisen für Schnellwechsel CLAK-System

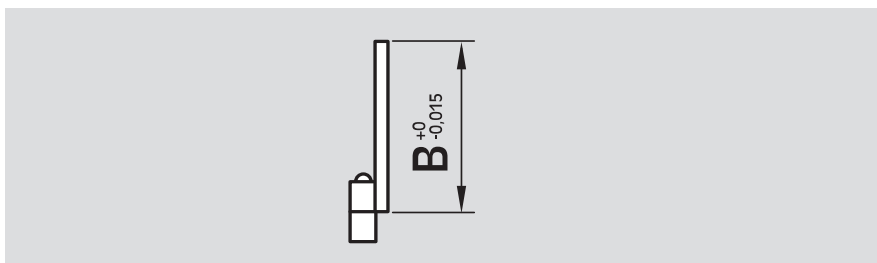
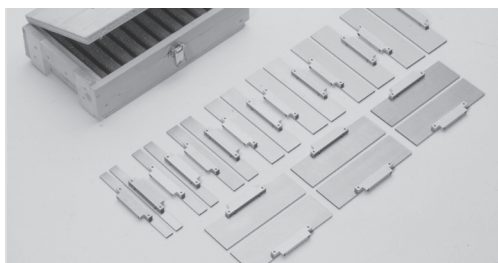

Typ	Id.-Nr.	B										
		mm	mm	mm	mm	mm	mm	mm	mm	mm	mm	mm
TCi 110	465083	10	12	15	20	25	28	30	33	35	37	
TCi 150	465084	12	15	20	25	30	35	40	43	45	47	
TCi 200	465085	20	25	30	35	40	45	50	55	60	65	

Set 6 Paar Prismenleisten für Schnellwechsel CLAK-System

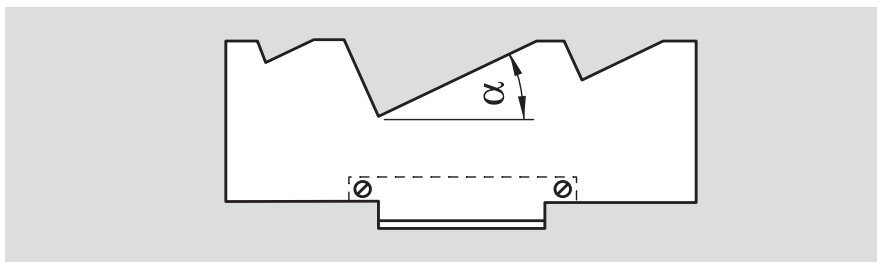
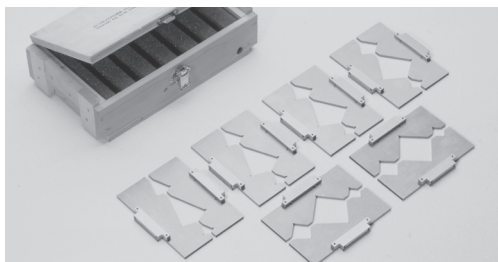

Typ	Id.-Nr.	α						
		mm	mm	mm	mm	mm	mm	mm
TCi 110	465086	20°	25°	30°	35°	40°	45°	
TCi 150	465087	20°	25°	30°	35°	40°	45°	
TCi 200	465088	20°	25°	30°	35°	40°	45°	

- Mit Präzisions-Kraftverstärker
- Gegen feste Backe spannend



Anwendung/Kundennutzen

- NC Hochdruckspanner mit Präzisions-Kraftverstärker für hohe Spannkraften
- Präzise und höchste Wiederholgenauigkeit der Spannvorgänge
- Einfache und schnelle Reinigung
- Maximale Flexibilität durch umfangreiches Zubehörprogramm
- Spannkraft Voreinstellung (5 Stufen)

Technische Merkmale

- Hohe Spannkraften (bis 54 kN)
- 3 unterschiedliche Baugrößen

Lieferumfang

TTi Hochdruckspanner mit Handkurbel, Schutzabdeckung, Pass-Nutensteine mit Schrauben und 4 Stück Spannpratzen zur Befestigung

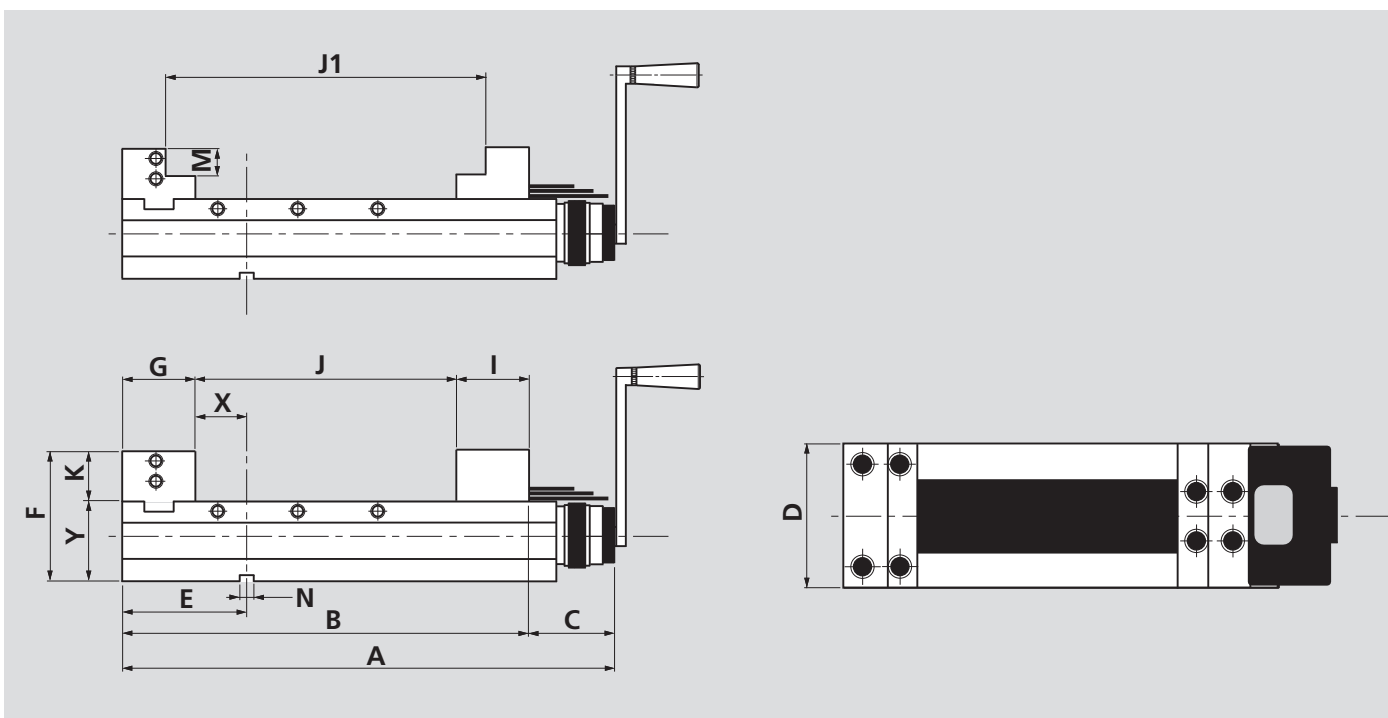

Bestellübersicht

Typ	Id.-Nr.	A	B	C	D	E	F	G	J	J1	I	K	M	N	X	Y	Spannkraft kN	Gewicht kg
TTi 100	462600	406	300	106	101	124	130	78	155	213	64	45	25	18	45	85	41	22
TTi 130	462601	516	410	106	131	149	147	83	250	315	74	52	30	18	65	95	45	40
TTi 160	462602	581	475	106	161	152	160	86	300	370	86	55	30	18	65	105	54	62

- Mit Präzisions-Kraftverstärker
- Gegen feste Backe spannend

Spannkraft Diagramm

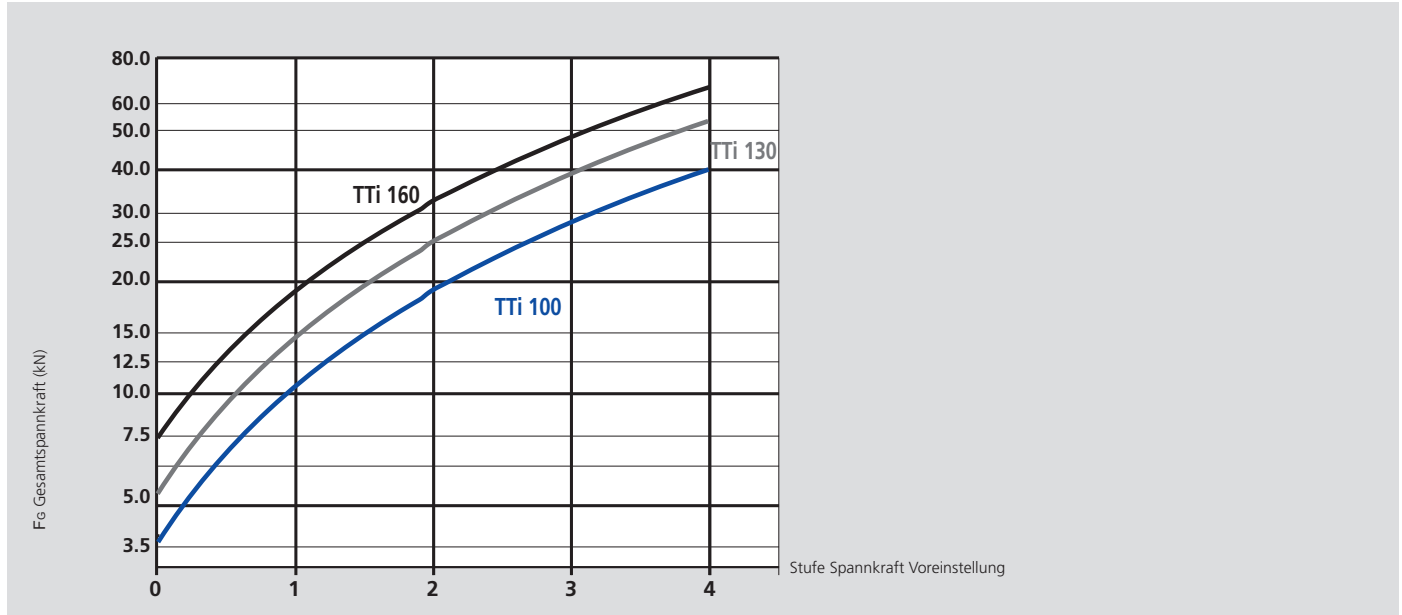

Form-, Lage- und Maßtoleranzen für alle NC Hochdruckspanner TTi

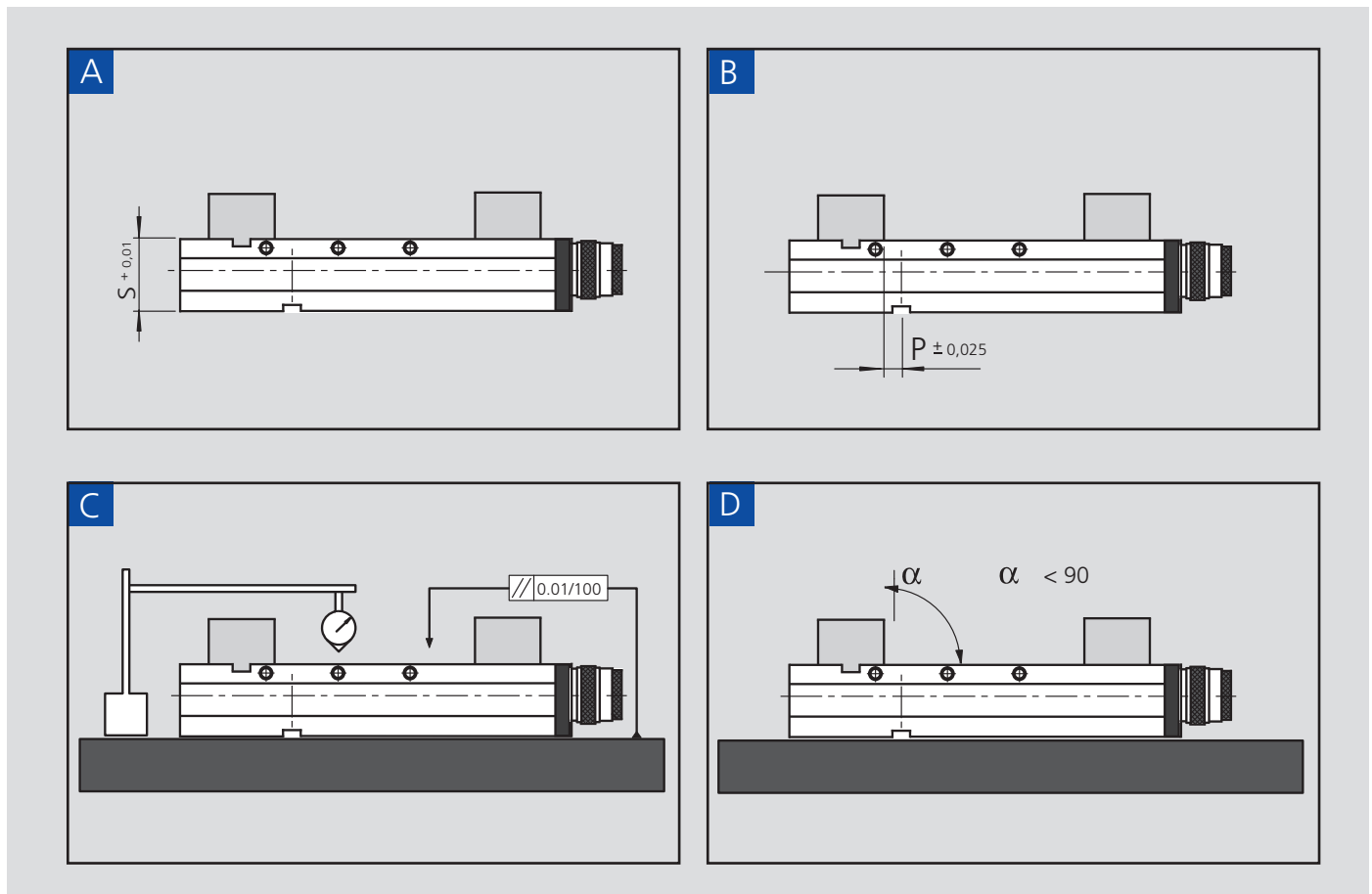

- Zubehör
- Backen Sets

Stufenbacken Set

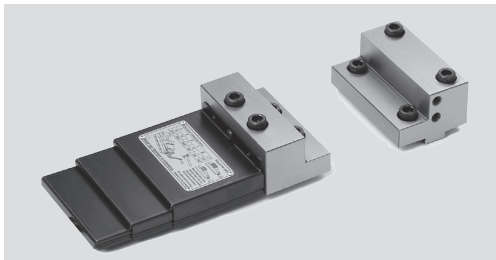

Typ	Id.-Nr.
TTi 100	462648
TTi 130	462649
TTi 160	462650

bestehend aus:
2 Stück Stufenbacken
Schutzabdeckung

Blockbacken Set

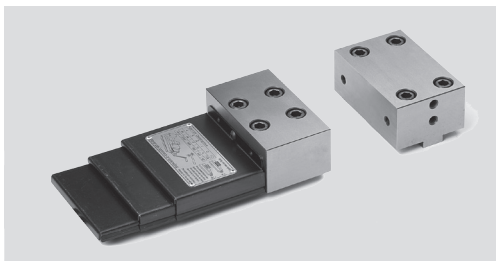

Typ	Id.-Nr.
TTi 100	462657
TTi 130	462658
TTi 160	462659

bestehend aus:
2 Stück Blockbacken
Schutzabdeckung

Backen für Gripper Set

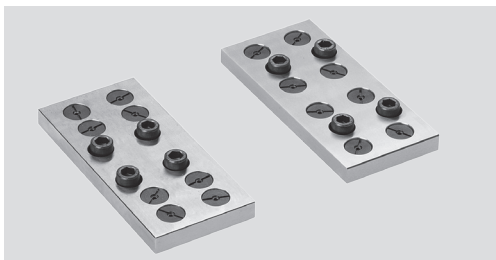

Typ	Id.-Nr.
TTi 100	462654
TTi 130	462655
TTi 160	462656

bestehend aus:
2 Stück Backen für Gripper

Pendelbacken für Gripper Set

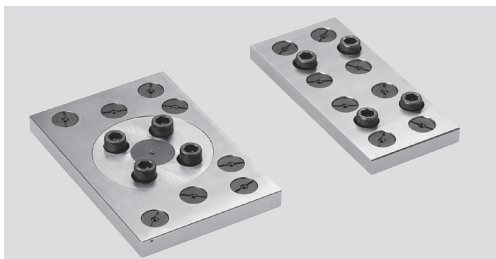

Typ	Id.-Nr.
TTi 100	462651
TTi 130	462652
TTi 160	462653

bestehend aus:
2 Stück Pendelbacken für Gripper

- Zubehör
- Backen

Stufenbacke Fix

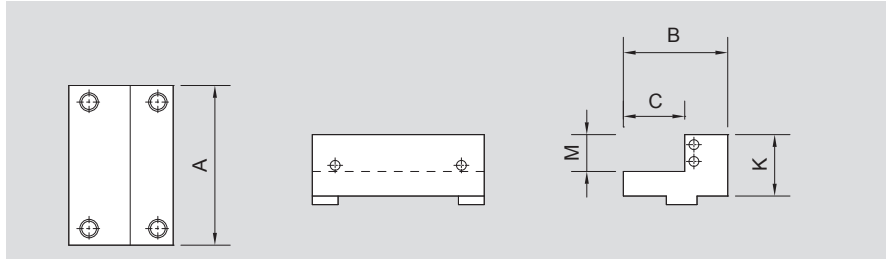

Typ	Id.-Nr.	A mm	B mm	C mm	K mm	M mm	Gewicht kg
TTi 100	462617	100	78	32.5	45	25	2
TTi 130	462618	130	83	35	52	30	3
TTi 160	462619	160	86	35	95	30	4.2

Bewegliche Stufenbacke inkl. Schutzabdeckung

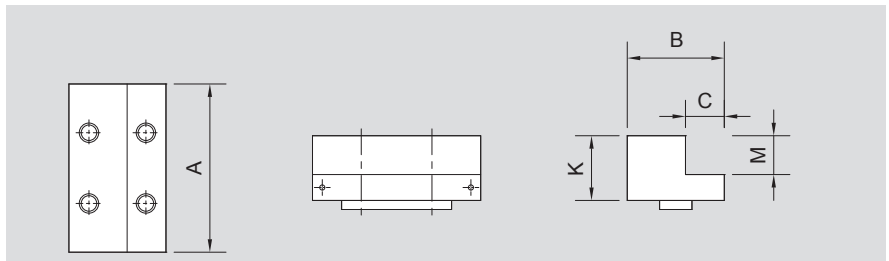
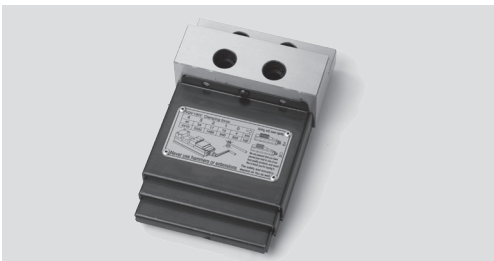

Typ	Id.-Nr.	A mm	B mm	C mm	K mm	M mm	Gewicht kg
TTi 100	462620	100	64	26	45	25	1.5
TTi 130	462621	130	74	30	52	30	2.8
TTi 160	462622	160	86	35	55	30	4.2

Blockbacke Fix

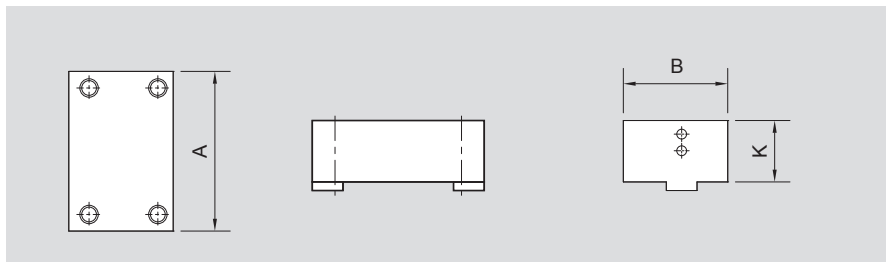

Typ	Id.-Nr.	A mm	B mm	K mm	Gewicht kg
TTi 100	465100	100	78	45	1.5
TTi 130	465101	130	83	52	2.8
TTi 160	465102	160	86	55	4.2

- Zubehör
- Backen

Stufenbacke Fix inkl. Schutzabdeckung

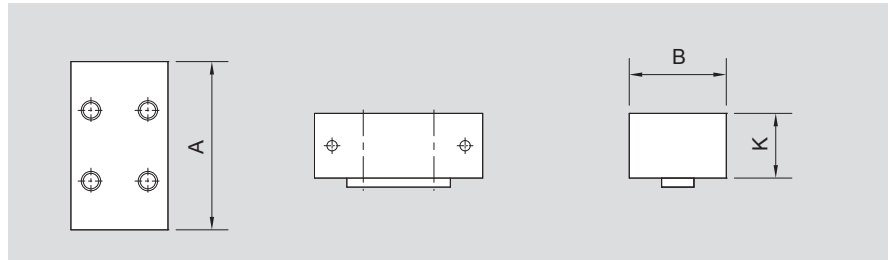

Typ	Id.-Nr.	A mm	B mm	K mm	Gewicht kg
TTi 100	462629	100	64	45	2.5
TTi 130	462630	130	74	52	4.5
TTi 160	462631	160	86	55	6

Fixbacke für Gripper

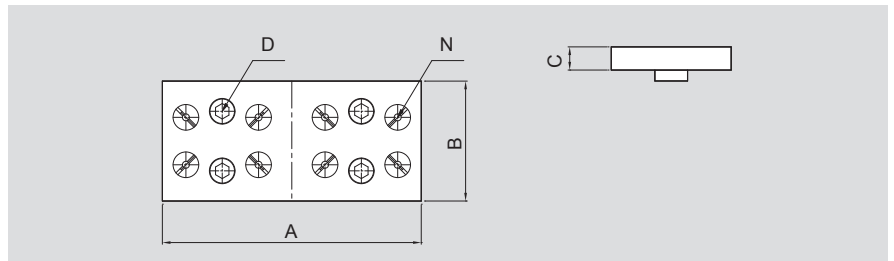

Typ	Id.-Nr.	A mm	B mm	C mm	D	N	Gewicht kg
TTi 100	462626	160	73	22	M10x25	6	1.3
TTi 130	462627	190	88	22	M12x30	8	2.2
TTi 160	462628	220	88	22	M14x30	8	3

Bewegliche Backe für Gripper

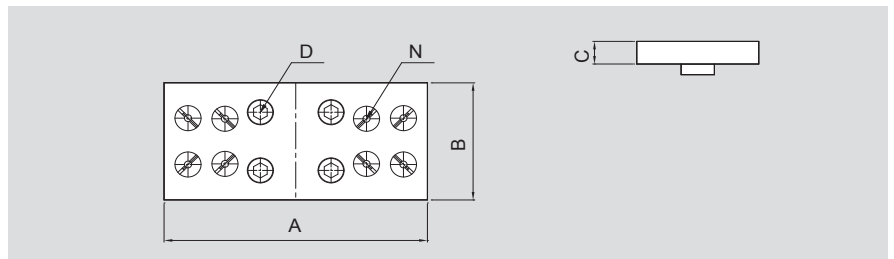

Typ	Id.-Nr.	A mm	B mm	C mm	D	N	Gewicht kg
TTi 100	462632	160	64	22	M10x25	6	1.4
TTi 130	462633	190	88	22	M12x30	8	2.2
TTi 160	462634	220	88	22	M14x30	8	3

TTi Grip-Einsatz glatt, Höhe 11 mm

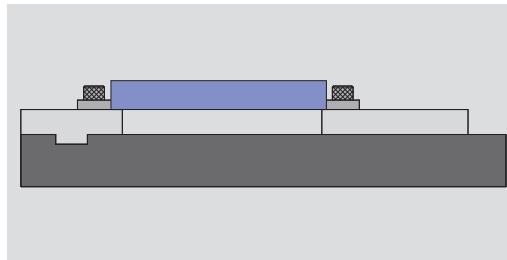

glatt
Höhe 11 mm
Set bestehend aus 4 Gripper und
4 Befestigungsschrauben

Typ	Id.-Nr.
TTi	463125

TTi Grip-Einsatz geriffelt, Höhe 11 mm

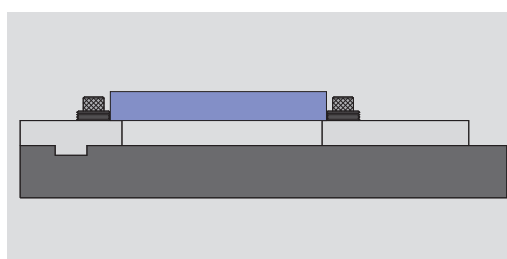

geriffelt
Höhe 11 mm
Set bestehend aus 4 Gripper und
4 Befestigungsschrauben

Typ	Id.-Nr.
TTi	463126

TTi Grip-Einsatz glatt, Höhe 19 mm

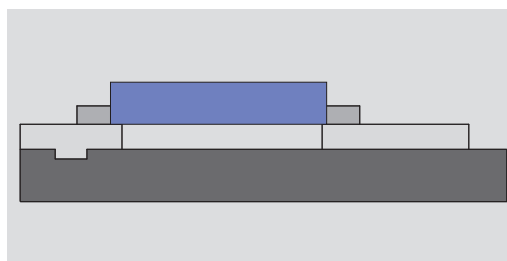
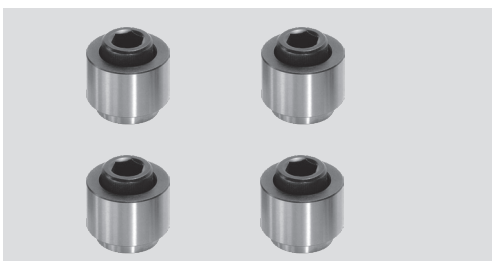

glatt
Höhe 19 mm
Set bestehend aus 4 Gripper und
4 Befestigungsschrauben

Typ	Id.-Nr.
TTi	463127

TTi Grip-Einsatz geriffelt, Höhe 19 mm

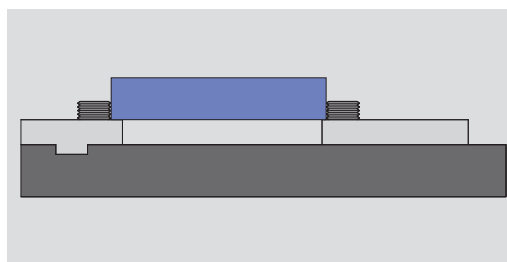

geriffelt
Höhe 19 mm
Set bestehend aus 4 Gripper und
4 Befestigungsschrauben

Typ	Id.-Nr.
TTi	463128

- Zubehör
- Gripper

TTi Grip-Einsatz glatt, Höhe 24 mm

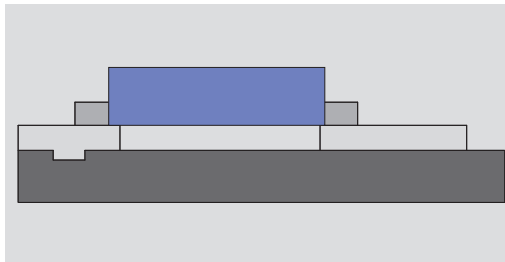
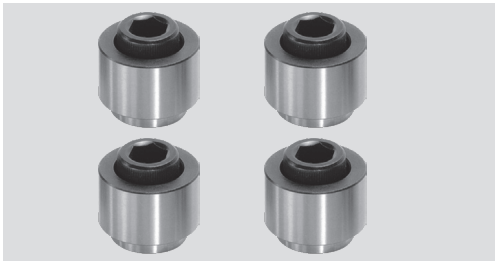

glatt
Höhe 24 mm
Set bestehend aus 4 Gripper und
4 Befestigungsschrauben

Typ	Id.-Nr.
TTi	463129

TTi Grip-Einsatz geriffelt, Höhe 24 mm

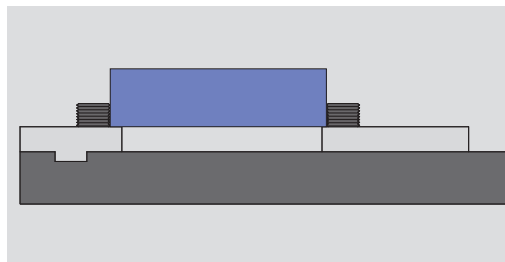

geriffelt
Höhe 24 mm
Set bestehend aus 4 Gripper und
4 Befestigungsschrauben

Typ	Id.-Nr.
TTi	463130

TTi Grip-Einsatz mit Spannklau, Höhe 11 mm

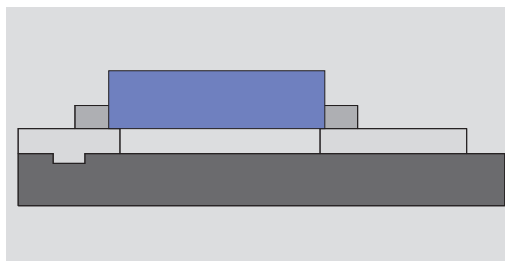
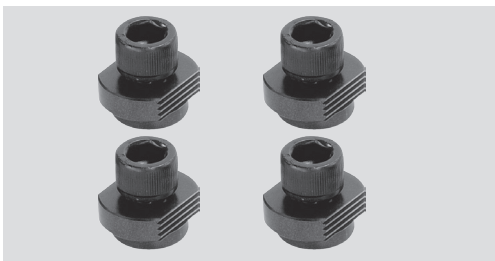

glatt
Höhe 11 mm
Set bestehend aus 4 Gripper und
4 Befestigungsschrauben

Typ	Id.-Nr.
TTi	462608

TTi Grip-Einsatz glatt, weich, Höhe 25 mm

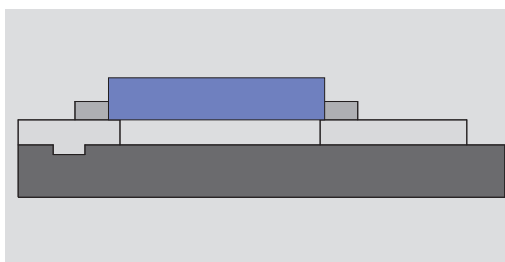
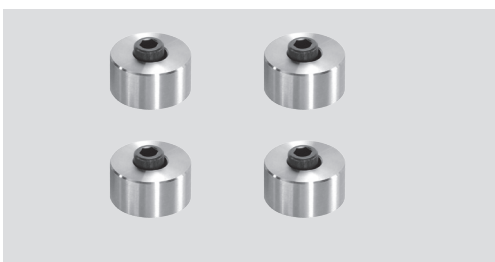

glatt / weich
Höhe 25 mm
Set bestehend aus 4 Gripper und
4 Befestigungsschrauben

Typ	Id.-Nr.
TTi	462609

TTi Grip-Einsatz geriffelt, einstellbar, Höhe 50 mm



geriffelt
einstellbar
Höhe 50 mm
Set bestehend aus 4 Gripper und
4 Befestigungsschrauben

Typ	Id.-Nr.
TTi	462610

TTi Grip-Einsatz glatt, mit Höhenauflage, Höhe 50 mm

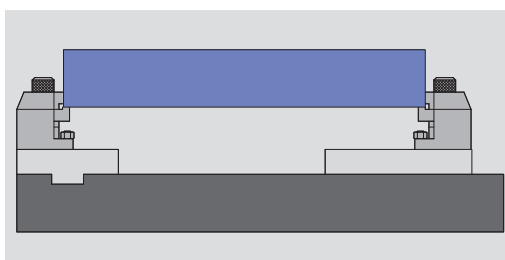
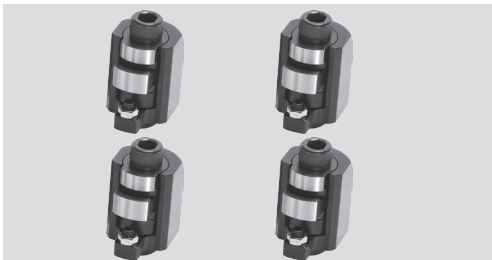

glatt
mit Höhenauflage
Höhe 50 mm
Set bestehend aus 4 Gripper und
4 Befestigungsschrauben

Typ	Id.-Nr.
TTi	462611

TTi Grip-Einsatz geriffelt, mit Höhenauflage, Höhe 50 mm

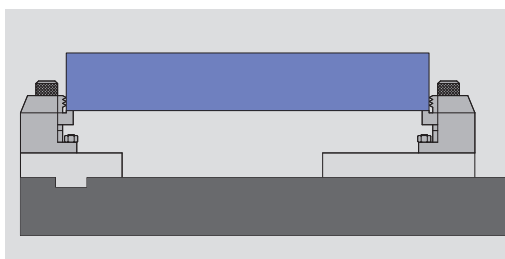

geriffelt
mit Höhenauflage
Höhe 50 mm
Set bestehend aus 4 Gripper und
4 Befestigungsschrauben

Typ	Id.-Nr.
TTi	462612

TTi Grip-Einsatz glatt, einstellbar, Höhe 25 mm

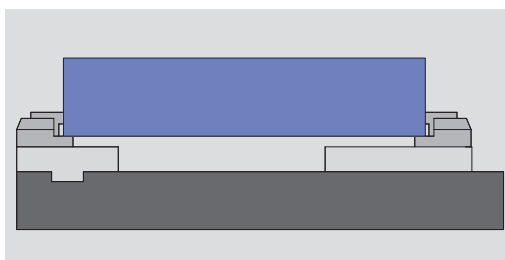

glatt
einstellbar
Höhe 25 mm
Set bestehend aus 4 Gripper und
4 Befestigungsschrauben

Typ	Id.-Nr.
TTi	462613

- Zubehör
- Gripper

TTi Grip-Einsatz geriffelt, einstellbar, Höhe 25 mm

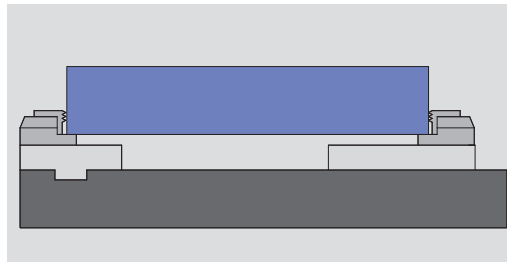
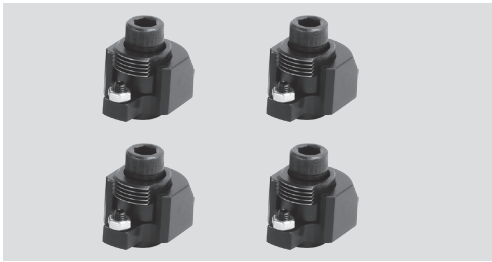

geriffelt
 einstellbar
 Höhe 25 mm
 Set bestehend aus 4 Gripper und
 4 Befestigungsschrauben

Typ	Id.-Nr.
TTi	462614

TTi Grip-Einsatz einstellbar, Höhe 50 mm

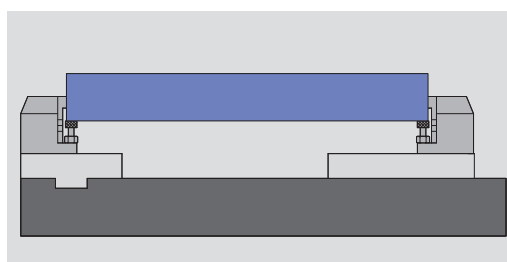
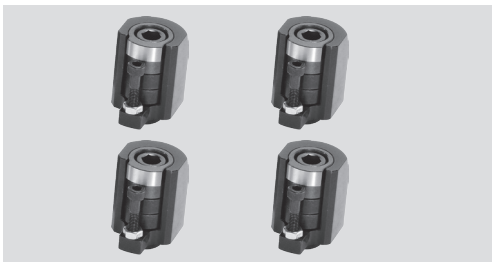

einstellbar
 Höhe 50 mm
 Set bestehend aus 4 Gripper und
 4 Befestigungsschrauben

Typ	Id.-Nr.
TTi	462615

TTi Grip-Einsatz Set

Typ	Id.-Nr.
TTi	462616

bestehend aus 14 Sätzen je 4 Stück Grip-Einsätzen mit Befestigungsschrauben

Winkelantrieb



Typ	Id.-Nr.
TTi 100	-
TTi 130	462646
TTi 160	462647

Handkurbel



Typ	Id.-Nr.
TTi 100	462644
TTi 130	462644
TTi 160	462644

4 Stück Spannpratzen

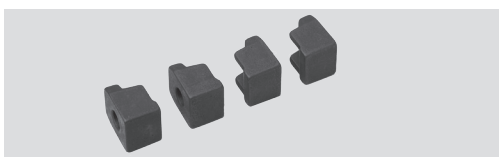

Typ	Id.-Nr.
TTi 100	462645
TTi 130	462645
TTi 160	462645

Drehmomentschlüssel



Typ	Id.-Nr.
TTi 100	462706
TTi 130	462706
TTi 160	462706

Passnutensteine Paar mit Schrauben

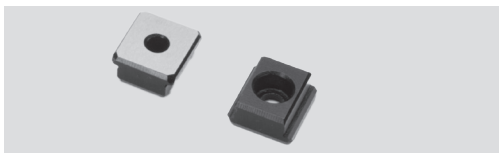

Typ	Id.-Nr.					
	18x12 mm	18x14 mm	18x16 mm	18x18 mm	18x20 mm	18x22 mm
TTi	462638	462639	462640	462641	462642	462643